

## Soggettazione

docente Anna Lucrelli

[anna.lucrelli@beniculturali.it](mailto:anna.lucrelli@beniculturali.it)

Alcune slides sono state presentate in altre occasioni formative

1



2

## Indicizzazione per soggetto: peculiarità e finalità

- Consentire l'accesso ai contenuti dei documenti, rintracciando ciò di cui non si conosce l'esistenza
- Comunicare contenuti senza un contatto diretto tra chi produce l'informazione e chi la ricerca (raramente, purtroppo, gli indicizzatori aiutano gli utenti nella ricerca)
- Utilizzare metodologie
  - 1) comunicative
  - 2) condivisibili
- Offrire strumenti di controllo terminologico

3

## In un'ottica più attuale potremmo dire che le sue funzionalità sono

- Facilitare sistemi deputati all'organizzazione della conoscenza:
  - modelli concettuali nel web
  - ontologie
- Favorire, tramite i vocabolari controllati, la generazione automatica di metadati
- Potenziare la relazione Biblioteca 2.0 / Web 2.0
- Potenziare i rapporti fra Biblioteche ed altre realtà
- Contribuire al Web semantico

4



## OPAC e strumenti di indicizzazione Un'integrazione difficile

- Strumenti di indicizzazione disponibili in formato elettronico da pochi anni
- Rara connessione fra OPAC e strumenti di indicizzazione
- Insoddisfacente fruizione degli strumenti di indicizzazione da parte degli utenti

Esempi di navigabilità fra strumenti di indicizzazione e OPAC

RAMEAU  
<http://noticesrameau.bnf.fr/>

Nuovo soggettario  
<http://thes.bncf.firenze.sbn.it/ricerca.php>

9

## Strumenti di indicizzazione e OPAC Un'integrazione difficile

- Strumenti di indicizzazione disponibili in formato elettronico da pochi anni
- Rara connessione fra OPAC e strumenti di indicizzazione
- Insoddisfacente fruizione di tali strumenti da parte degli utenti

Esempi di integrazione unidirezionale fra strumenti di indicizzazione e Opac

RAMEAU  
<http://noticesrameau.bnf.fr/>

Nuovo soggettario  
<http://thes.bncf.firenze.sbn.it/ricerca.php>

10

## Non confondere

- ✓ **Standard** internazionali
- ✓ **Strumenti** per l'impiego di specifici linguaggi di indicizzazione
- ✓ **Manuali** e Guide

11

## I livelli della catalogazione

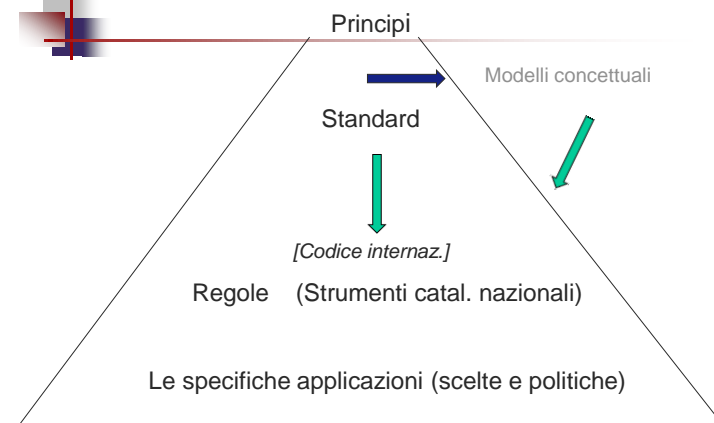

## I moderni principi dell'indicizzazione

- Specificità** del soggetto che rappresenta il contenuto concettuale del documento
- Uniformità-Univocità** un determinato concetto deve essere rappresentato sempre dalla stessa stringa
- \*\*\*
- Coestensione** della stringa di soggetto con il contenuto concettuale della pubblicazione
- Esaustività** della stringa di soggetto

13

## Principi - Linee guida

- Guidelines for subject authority and reference entries (GSARE) (1991)  
*Coinvolge anche l'entità relativa al soggetto dell'opera*
- Principles underlying subject heading languages (1999)
- Guidelines for Multilingual Thesauri (2005)  
<http://archive.ifla.org/VII/s29/pubs/Draft-multilingualthesauri.pdf>
- Guidelines for Subject Access in National Bibliographies (2012)  
<https://www.ifla.org/publications/ifla-series-on-bibliographic-control-45>
- Multilingual Dictionary of Cataloguing Terms and Concepts (2012)  
<https://www.ifla.org/publications/multilingual-dictionary-of-cataloguing-terms-and-concepts-multicat>

15

## Il ruolo dell'IFLA - Subject Analysis and Access Section

<https://www.ifla.org/subject-analysis-and-access>

(ex Classification and Indexing Section)

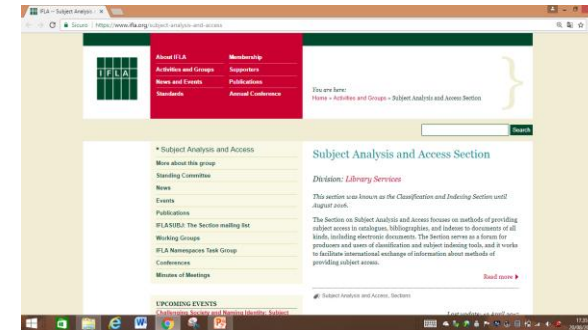

Current Working Groups: [IFLA Genre/Form Working Group](#) / [Subject Access in the New Environment](#)

14

## Modelli concettuali

- Functional requirements for bibliographic record, (FRBR) (1998)  
<https://www.ifla.org/publications/functional-requirements-for-bibliographic-records>  
Lo schema coinvolge anche l'entità relativa al soggetto dell'opera
- Functional Requirements for Subject Authority Records (FRSAR)
- Functional Requirements for Subject Authority Data (FRSAD) (2005-2010)  
<http://www.ifla.org/files/classification-and-indexing/functional-requirements-for-subject-authority-data/frsad-final-report.pdf>
- Library Reference Model (LRM) (2017)  
<https://www.ifla.org/publications/node/11412>  
Nato per i linked open data, consolida e sostituisce FRBR, FRSAR e FRSAD, pubblicati tra il 1998 e il 2010

16

## Gli standard sull'indicizzazione (1)

### Le prime norme ISO (pubbl. negli anni Ottanta)

- ISO 5963/1985 *Documentation -- Methods for examining documents, determining their subjects, and selecting indexing terms*
- ISO 5964/1985 *Documentation -- Guidelines for the establishment and development of multilingual thesauri*
- ISO 2788/1986 *Documentation -- Guidelines for the establishment and development of monolingual thesauri*

17

## Gli standard sull'indicizzazione (2)

### Lo standard americano sui vocabolari controllati

**ANSI/NISO Z39.19-2005** - American National Standards Institute. National Information Standards Organization, *Guidelines for the Construction, Format, and management of Monolingual Controlled Vocabularies.*

(ANSI Approval Date 13 May 2010)

18

## Gli standard sull'indicizzazione (3)

### Lo standard britannico sui vocabolari controllati

- **BS 8723-1:2005** - British Standards Institution, *Structured vocabularies for information retrieval. Guide. Part 1: Definitions, symbols and abbreviations.* London: BSI, 2005.
- **BS 8723-2:2005** - British Standards Institution, *Structured vocabularies for information retrieval. Guide. Part 2: Thesauri.* London: BSI, 2005.
- **BS 8723-3:2007** British Standards Institution, *Structured vocabularies for information retrieval -- Part 3 : Vocabularies other than thesauri (Schémas de classification, Schémas de classification d'activités pour le RM, Taxonomies, Schémas de vedettes-matières, Ontologies (uniquement la partie vocabulaire), Listes d'autorité)*
- **BS 8723-4:2007** British Standards Institution, *Structured vocabularies for information retrieval -- Part 4 : Interoperability between vocabularies*
- **BS 8723-5:2008** British Standards Institution, *Structured vocabularies for information retrieval -- Part 5 : Exchange formats and protocols for interoperability*

19

## Gli standard sull'indicizzazione (4)

### L'ultimo standard ISO

**ISO 25964-1: 2011** - International Organization for Standardization, Information and documentation -- *Thesauri and interoperability with other vocabularies -- Part 1: Thesauri for information retrieval.* [Geneva]: International Organization for Standardization, 2011  
<https://www.iso.org/standard/53657.html>

**ISO 25964-2: 2013** - International Organization for Standardization, Information and documentation -- *Thesauri and interoperability with other vocabularies -- Part 2: Interoperability with other vocabularies.* [Geneva]: International Organization for Standardization, 2013  
<https://www.iso.org/standard/53658.html>

20

## Il cambiamento portato dagli standard ISO I thesauri sostituiscono i soggettari

### Soggettario (1956) Struttura a **2 relazioni**

1. **Equivalenza** v. (vedi) / \*(asterisco)
2. **Gerarchiche / Associative** v.a. (vedi anche) / \*\* (doppio asterisco)

### Thesauri

### Struttura a **3 relazioni**

1. **Equivalenza** USE / UF
2. **Gerarchiche** BT / NT
3. **Associative** RT

21

## Linguaggi – Norme e strumenti – Cataloghi

- Codici e strumenti “normativi” nel campo dell’indicizzazione per soggetto
- Situazione europea ed italiana

### NON CONFONDERE

- linguaggi di indicizzazione (ad esempio, pre-coordinati)
- strumenti di indicizzazione (ad esempio, Nuovo soggettario)
- intestazioni di soggetto (parole chiave o stringhe) > elementi delle notizie catalografiche, usate a fini descrittivi e per l’accesso per soggetto

22

## Il “livello” delle scelte e delle politiche

## Le applicazioni (scelte e politiche di indicizzazione)

- ◇ Stabilire politiche **flessibili** ma **uniformi** circa standard e metodi
- ◇ Valutare i **diversi contesti di indicizzazione** (specialistici vs. generali)
- ◇ Decidere **cosa** indicizzare e **come** indicizzare (fattori economici)
- ◇ Decidere **quali pubblicazioni escludere**
  1. Selezione tipologica
  2. Selezione cronologica
- ◇ Decidere **qual linguaggio** e **strumenti** di indicizzazione usare
- ◇ Valutare **come cooperare** con altre istituzioni

23

24

## L'indicizzazione per soggetto in Italia

### Le origini del Soggettario (del 1956)

1. Nel *Bollettino delle pubblicazioni italiane ricevute per diritto di stampa* compaiono i primi soggetti (dal 1925)

2. Catalogo per soggetto della BNCF (dal 1925)

3. Soggettario per i cataloghi delle biblioteche italiane (1956)

I soggetti costruiti tramite il Soggettario si trovano:

- negli Indici per soggetto della Bibliografia nazionale italiana (BNI)
- nei Cataloghi per soggetto (cartacei ed elettronici) di biblioteche statali, universitarie, private, ecc. fino al 2007 almeno

25

## Codici di catalogazione precedenti e contemporanei al Soggettario

- 1949 Regole di catalogazione dell'ALA (American Library Association)  
Norme di catalog. della Biblioteca Vaticana (III ed.)
- 1951 Regole di catalogazione tedesche
- 1954 Gruppo IFLA sulla catalogazione
- 1955 Norme di catalogazione francesi  
Norme di catalogazione spagnole
- 1956 Norme di catalogazione svizzere  
Norme di catalogazione italiane

26

## Strumenti di indicizzazione italiani: un po' di storia

### 1956 Soggettario per i cataloghi delle biblioteche italiane

- Linguaggio pre-coordinato basato su voci principali e suddivisioni
- Vocabolario controllato, in cui le relazioni tra i termini sono espresse da simboli.
- *Note introduttive* in cui sono spiegati alcuni criteri.
- Modello sintattico deducibile implicitamente, attraverso meccanismi esemplificativi

### 1977- Aggiornamenti della Bibliografia nazionale italiana (BNI)

- 1977 > *Liste di aggiornamento 1956-1976*
- 1982 > *Liste di aggiornamento 1956-1980*
- 1987 > *Liste di aggiornamento 1956-1985*

- 1997 > *Voci di soggetto. Aggiornamento 1986-1996*, Milano, Ed. Bibliografica
- 1999 > *Voci di soggetto. Aggiornamento 1986-1998*, Milano, Ed. Bibliografica

1996 GRIS-Gruppo di ricerca sull'indicizzazione per soggetto, *Guida all'indicizzazione per soggetto* (rist. 2001)

27

## Strumenti di indicizzazione italiani: un po' di storia

- 2000 > Inizia il Progetto del **Nuovo soggettario**, promosso dalla BNCF, con l'avvio di uno Studio di fattibilità
- 2002 > Pubblicazione di *Per un nuovo Soggettario. Studio di fattibilità commissionato dalla BNCF*, Milano, Editrice Bibliografica
- 2004 > Iniziano i lavori sul Thesaurus del *Nuovo soggettario*
- 2007 > Pubblicazione del Prototipo del Thesaurus e del volume contenente le norme
- 2007-2017 > Arricchimento del Thesaurus; Impiego in BNI e in altre biblioteche; Multilinguismo; Linked data

28

## Che tipo di strumento era il Soggettario (1956)

**Soggettario:** "Elenco alfabetico dei termini e dei relativi richiami e rinvii, giudicati concettualmente e linguisticamente più idonei a esprimere il contenuto di un documento e pertanto utilizzati o proposti come intestazioni standard di soggetto, in un ambito generale o specifico".

*Glossario di biblioteconomia e scienza dell'informazione* (Diozzi, 2003)

29

## Come si presenta il Soggettario

- "Voci principali" e "suddivisioni".
- Rete di relazioni tra i termini espressa da simboli.
- *Note introduttive* in cui sono spiegati alcuni criteri
- Appendici

30

## Caratteristiche del Soggettario

- Vocabolario controllato che esemplifica un linguaggio.
- Elenco di termini controllati per la composizione delle stringhe
- Modello sintattico deducibile implicitamente, attraverso meccanismi di tipo esemplificativo
- Le indicazioni sulla semantica si intrecciano con quelle sulla sintassi
- Implica un'indicizzazione di tipo pre-coordinato
- Presenta una terminologia espandibile
- Struttura fondata su voci principali e suddivisioni. L'ordine di citazione, è basato sulla tipologia dei termini (PMEST)

31

## Tipi di voci nel Soggettario

### Nomi comuni

(Nel *Soggettario* chiamati "soggetti comuni")

- Un solo termine
- Sintagmi nominali (es. *Fucili subacquei; Pittura italiana*)
- Sintagmi preposizionali (es. *Donna nell'arte; Lavoro delle donne*)
- Termini seguiti da qualificazione (es. *Madrigale <musica>*)

32



## Alcuni nomi propri (inseriti a scopo esemplificativo)

- **Persona** (chiamati "soggetti biografici", anche accompagnati da titoli.)
- **Luoghi** (chiamati "soggetti geografici")
- **Enti** (Istituti, associazioni, accademie, ordini religiosi, ecc. es. *Accademia della Crusca; Francescani; Partito popolare italiano <1994->*)
- **Popoli** (es.: *Etruschi*)
- **Titoli di opere anonime** (es. *Bibbia*)

33

## Termini uniti dalla congiunzione "e"

- La relazione viene stabilita tra soggetti comuni, soggetti biografici, soggetti geografici.

Es. *Religione e filosofia*

*Diritto penale e psicanalisi*

*Italia e Albania*

*Carducci Giosuè e Giovanni Bovio*

34

## Esempi di termini del Soggettario

Architettura religiosa **vedi: Architettura sacra**

### **Architettura sacra**

**v.a. Abbazie; Altari; Basiliche cristiane; Battisteri ....**

**\* Architettura religiosa**

**\*\* Arte sacra**

### **Battisteri**

**v.a. Fonti battesimali; ...**

**\*\* Architettura sacra; Chiese; ....**

**es. Monumenti**

35

## Esempi di termini dalle Liste di aggiornamento

### **Liste di aggiornamento 1956-1985**

Battisti  
Battisti del Sud  
Beat  
Beatles  
Beduini  
Beghini  
Behaviorismo  
Bel canto  
Benandanti  
Bene comune  
Biblioteche – Animatori **vedi** Animatori di biblioteche

36

## Esempi di termini dalle ultime Liste di aggiornamento

### Voci di soggetto 1986-1998

Abiti nuziali  
\*\* Abiti (S) *il doppio asterisco indica il termine sovraordinato (relazione gerarchica)*

Cabotaggio aereo  
v.a. Trasporti aerei *Il v. a. indica il termine legato da relazione associativa*

Camper  
\*\* Autoveicoli

37

## Termini del Soggettario corredati di Note

**Note semantiche ("Note di orientamento")**  
**Note sintattiche**

### Cinematografia

*Registra le opere che trattano l'argomento dal punto di vista tecnico; per quello artistico ed economico v. Cinematografo*

### Economia

*anche le suddivisioni Economia; Condizioni economiche e sociali sotto le voci geografiche es. Italia - Economia*

### Filosofia

*anche le suddivisioni Concetto; Concezione filosofica; etc. sotto particolari soggetti, es. Fato - Concetto*

### Malattie

*anche il nome delle singole malattie es. Malattia di Hodgkin*

38

## Soggettario e moderni principi" dell'indicizzazione

In genere si realizzano i due principi delle Norme ISO :

- **Specificità** del soggetto che rappresenta il contenuto concettuale del documento
- **Uniformità e univocità** nella formulazione dei soggetti: un determinato concetto deve essere rappresentato sempre dalla stessa stringa.

\*\*\*

Non sempre si realizzano altri due principi delle Norme ISO:

- **Coestensione** della stringa di soggetto con il contenuto concettuale della pubblicazione

- **Esaustività** della stringa di soggetto.

39

## Soggettario e controllo terminologico

Le Relazioni semantiche

**Soggettario** >> struttura a **due relazioni**:

### 1. Equivalenza

Rinvii espressi attraverso i simboli speculari "v." (vedi) e \*(asterisco)

### 2. Gerarchiche / Associative

Richiami v.a. (vedi anche) e i rimandi da \*\* (doppio asterisco).

### Thesauri

>> struttura a **tre relazioni**

**1. Equivalenza** USE / UF

**2. Gerarchiche** BT / NT

**3. Associative** RT

40

## Soggettario e controllo sintattico

Alcune questioni

**Ordine di citazione** basato su Voci principali - Suddivisioni

### Modello di costruzione

1. **"costruzione passiva"** >> il termine che esprime l'oggetto di un'azione **precede** quello che esprime l'azione.

2. **"costruzione attiva"** >> il termine che esprime l'oggetto di un'azione **segue** quello che esprime l'azione.

Nella sintassi del *Soggettario* si trovano entrambi i modelli

41

## Esempi

### "costruzione passiva"

- Aziende – Gestione
- Droghe – Consumo – Prevenzione
- Italia - Occupazione tedesca
- Piante - Danni da inquinamento
- Freud, Sigmund - Influssi del giudaismo

### "costruzione attiva"

- Enti ecclesiastici - Acquisti di immobili
- Enti locali - Funzioni in materia di lavori pubblici
- Gramsci, Antonio - Teoria dello Stato
- Risonanza magnetica nucleare - Impiego in diagnostica

42

## Un unico soggetto o più soggetti?

(principio della coestensione )

Usando il Soggettario, circa nel 30% dei casi si costruiscono più stringhe di soggetto



Soltanto se lette insieme le stringhe rappresentano esaustivamente il contenuto del documento.

43

## Esempi di non coestensione

Agente espresso con un'ulteriore voce di soggetto, o non espresso, es.:

### • Il controllo da parte della **Corte dei conti** sui conti consuntivi degli enti locali

1. Corte dei conti
2. Enti locali – Bilancio – Controllo

### • La domanda d'energia da parte dell'**industria manifatturiera lombarda**

1. Energia – Consumo – Lombardia
2. Industria manifatturiera - Lombardia

44

## I punti critici del Soggettario (1956)

1. Come aggiornare la terminologia e controllare le relazioni fra i termini
2. Come costruire stringhe di soggetto con un ordine (sintassi) coerente, in mancanza di regole esplicite e uniformi

### Dunque il Soggettario era invecchiato perché:

- conteneva termini desueti, inadeguati, non accoglieva neologismi
- non prevedeva dispositivi per controllare l'incremento dei termini
- non conteneva regole per la costruzione delle stringhe

45

## Le componenti di un linguaggio di indicizzazione

Come la lingua naturale  
Un linguaggio di indicizzazione per soggetto  
è costituito da 2 componenti

- a) **terminologia** => le parole impiegate, il lessico.  
Influisce sulla forma dei termini
- b) **sintassi** => metodi in base a cui le parole vengono combinate fra loro.  
Influisce sull'ordine di citazione

**Terminologia + Sintassi =  
Linguaggio di indicizzazione**

47

## L'importanza del controllo terminologico

Lo stesso concetto è esprimibile in modi diversi

**Educazione a distanza** (introd. BNI nel 1998)  
FAD  
Formazione a distanza  
Distance learning  
Distance training  
Formazione a distanza  
Insegnamento a distanza  
Istruzione a distanza  
ODL (Open and distance learning)

**La Biblioteca deve consentire all'utente di reperire ciò che cerca  
indipendentemente dal sinonimo usato in fase di ricerca**

48

## L'importanza di una sintassi coerente

### Ordine di citazione e perdita di significati

Alcolici – Consumo – Giovani  
Giovani – Consumo – Alcolici  
Consumo – Alcolici – Giovani

Diritto – Insegnamento  
Insegnamento – Diritto

Filosofia – Insegnamento – Italia – Sec.19.  
Filosofia – Sec. 19. – Insegnamento - Italia  
Italia – Sec. 19. – Insegnamento – Filosofia

**La Biblioteca deve consentire all'utente di interpretare in modo intuitivo e uniforme le intestazioni di soggetto**

49

## Lo Studio di fattibilità

**Obiettivi dello Studio:** Progetto e preventivo di spesa per ottenere i necessari finanziamenti

**Tempi di realizzazione dello Studio** settembre 2000 - maggio 2002

**Professionalità coinvolte** BNCF, consulenti IFNET coordinati da Luigi Crocetti, ICCU

### I momenti salienti

- Fasi preliminari: riferimenti culturali, analisi dei sistemi, analisi del Soggettario
- Le Proposte
- Il Seminario internazionale dell'aprile 2001
- La definizione delle strutture e delle norme
- La sperimentazione
- La messa a punto degli aspetti organizzativi
- La presentazione dei risultati dello studio e la sua pubblicazione nel volume:

*Per un nuovo Soggettario. Studio di fattibilità sul rinnovamento del Soggettario per i cataloghi delle biblioteche italiane, Milano, Bibliografica, 2002*

51

## Verso il Nuovo soggettario

### Contesto generale

- Raccomandazioni IFLA: necessità di rinnovare con frequenza gli strumenti di indicizzazione, soprattutto da parte delle Biblioteche nazionali e delle Agenzie bibliografiche
- Funzionalità degli OPAC e necessità di strumenti che garantiscano uniformità e coerenza
- L'invecchiamento del Soggettario **sul piano della struttura**, oltre che sul piano terminologico
- Il contributo del "Gruppo di ricerca sull'indicizzazione per soggetto" (GRIS)

50

### Obiettivi di base del Nuovo soggettario

- Conservare alcune componenti della **tradizione**
- Elaborare un **linguaggio**
  - conforme agli standard internazionali
  - fondato su regole chiare e strutture coerenti
  - condivisibile in un sistema integrato e cooperativo
  - insegnabile
- Predisporre uno **strumento**
  - flessibile e modulare
  - destinato a biblioteche generali e specializzate

52

## Contesto di riferimento del Nuovo soggettoario

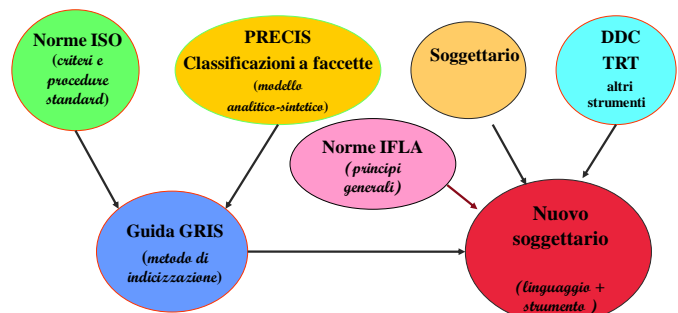

53

## I riferimenti del *Nuovo soggettoario*

- **Il modello analitico – sintetico**
  - ▶ Costituisce la macrostruttura del linguaggio di indicizzazione
- **Le Norme ISO**
- **Guida GRIS** il metodo ↔ **Nuovo soggettoario** il linguaggio di indicizzazione vero e proprio

54

## Aspetti fondamentali Linguaggio di indicizzazione

pre-coordinato

e/o

post-coordinato

- ▶ aderente ai principi internazionali e agli standard ISO
- ▶ basato sul modello analitico-sintetico
- ▶ sistema a più componenti: Norme e Thesaurus
- ▶ prevede l'analisi dei soggetti negli elementi costitutivi:
  - concetti /termini**
- ▶ organizza concetti e termini su 2 piani complementari:
  - semantica >> vocabolario in forma di thesaurus
  - sintassi >> intestazioni di soggetto (parole o stringhe)

55

## Funzionalità

### Conservative

- Trasferimento nel nuovo strumento del patrimonio terminologico del Soggettario (1956) e dei suoi aggiornamenti
- Elaborazione di istruzioni sintattiche per alcuni termini, tramite note

### Innovative

- Inserimento dei termini del Soggettario (1956) in una struttura coerente con gli standard internazionali
- Produzione di stringhe di soggetto coestese con il tema del documento
- Abbandono della struttura Voce principale – Suddivisione
- Adozione di un ordine di citazione fondato su "Ruoli"

56

## La metodologia del Nuovo soggettario

### Comporta per l'indicizzatore

- l'analisi categoriale >> per strutturare e controllare il vocabolario
- l'analisi dei ruoli >> per costruire le stringhe di soggetto

### Comporta per l'utente

- la ricerca anche a due stadi >> dai termini alle stringhe, da queste al record bibliografico

57

## I principi garantiti

- **Esaustività** dell'enunciato di soggetto rispetto al contenuto del documento
- **Coestensione** della stringa rispetto all'enunciato
- **Specificità** a livello di termini e di stringhe

58

## Attività della Fase prototipale

### Settori della BNCF al lavoro:

1. "Ricerche e strumenti di indicizzazione semantica"
  2. "Bibliografia nazionale italiana" (BNI)
  3. "Servizi informatici"
- Messa a punto del modello di "costruzione" del vocabolario
  - Definizione delle procedure di gestione dei dati
  - Individuazione di thesauri di riferimento
  - Scelta delle fonti catalografiche e repertoriali di base
  - Scelta dei termini per il Thesaurus
  - Creazione del gruppo di lavoro

59

## Cosa è stato realizzato

- 1) **Guida al sistema italiano di indicizzazione per soggetto** [genn. 2007](#)
  - in volume
  - in formato elettronico tramite CD ROM allegato (pdf)
- 2) **Thesaurus** sul web [genn. 2007-](#)
- 3) **Manuale applicativo** [febb. 2010-](#)

### Ma è uno strumento sempre APERTO

Thesaurus: **Interfaccia di ricerca** aggiornata ogni 6 mesi

Volume: aggiornato online [Integrazioni e modifiche alla Guida](#)

60



## Caratteristiche del volume

*Nuovo soggettario. Guida al sistema italiano di indicizzazione per soggetto*

- La "Guida" è divisa in 5 parti:
  - 1. Dal Progetto al Prototipo
  - 2. Il Sistema
  - 3. Controllo del vocabolario
  - 4. Costruzione delle stringhe di soggetto
  - 5. Costruzione e gestione del Thesaurus
- Appendice A: *Nomi propri*
- Appendice B: *Fonti*
- Natura "polimorfa" e composita del testo
- Strumento in evoluzione
- Costanti aggiornamenti (Novità, [Integrazioni e modifiche alla Guida](#))



62

## Caratteristiche del volume

*Nuovo soggettario. Guida al sistema italiano di indicizzazione per soggetto*

### • Diviso in 5 parti:

- 1. Dal Progetto al Prototipo
  - 2. Il Sistema
  - 3. Controllo del vocabolario
  - 4. Costruzione delle stringhe di soggetto
  - 5. Costruzione e gestione del Thesaurus
- Appendice A: *Nomi propri*  
Appendice B: *Fonti*



### • Strumento in evoluzione

### • Costanti aggiornamenti (Novità, [Integrazioni e modifiche alla Guida](#))

### • Prevista una nuova edizione

63

## *Nuovo soggettario*

La componente terminologica  
(il Thesaurus)

64



## Il primo Thesaurus italiano generale (“universale”)

- disponibile sul Web dal 2007: <http://thes.bncf.firenze.sbn.it/ricerca.php>  
da aprile 2013 con interfaccia anche in inglese



- in continua evoluzione:  
ad oggi oltre **59.000 termini**

- interoperabile con altri thesauri, classificazioni, enciclopedie, ecc.

- prevede accessi multilingue in inglese e francese (LCSH e RAMEAU)

- attiva collegamenti con risorse di Archivi e Musei

Date	Termini
Gennaio 2007	13.000 c.
Settembre 2007	16.000 c.
Febbraio 2008	19.200 c.
Settembre 2008	25.000 c.
Giugno 2009	31.000 c.
Febbraio 2010	34.300 c.
Giugno 2010	35.700 c.
Febbraio 2011	38.000 c.
Settembre 2011	43.700 c.
Febbraio 2012	45.500 c.
Settembre 2012	46.300 c.
Marzo 2013	47.800 c.



**Ottobre 2017 59.000**



Nuovo Soggettario Thesaurus

## Nuovo Soggettario Thesaurus

Visualizza **Voting results** Visualisation

Link: <http://thes.bncf.firenze.sbn.it/novita.php?menuR=2&menuS=2#@>  
SKOS File: [https://bartoc.org/sites/default/files/skos\\_files/NS.rdf](https://bartoc.org/sites/default/files/skos_files/NS.rdf)

### Riepilogo:

“Il Nuovo soggettario, curato dalla BNCF, è lo strumento italiano di indicizzazione per soggetto. Dopo la conclusione di una prima fase sperimentale e la pubblicazione del prototipo (gennaio 2007), il sistema è sottoposto ad evoluzione e costanti verifiche anche per garantirne un buon grado di coerenza, manutenzione e colloquio con i propri utenti. Il Thesaurus multidisciplinare viene via via incrementato tramite aggiornamenti semestrali e grazie alla partecipazione di altre istituzioni. Il formato SKOS/RDF consente il riuso dei suoi dati aperti e agevola l'interoperabilità con altri strumenti di indicizzazione semantica, con enciclopedie, dizionari, etc. Gli Indici soggetti della Bibliografia nazionale Italiana, a partire dai fascicoli del 2015, attivano link ai termini del Thesaurus del Nuovo soggettario.

Il Nuovo soggettario sta trovando impiego anche in contesti archivistici e museali.”

## Costruito in cooperazione

Gestisce terminologia proposta da altre biblioteche, istituzioni, archivi

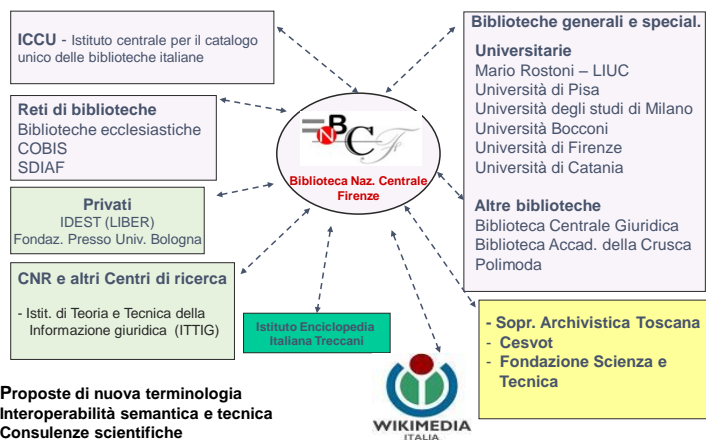

Proposte di nuova terminologia  
Interoperabilità semantica e tecnica  
Consulenze scientifiche

## Interfaccia di ricerca del Thesaurus

<http://thes.bncf.firenze.sbn.it/ricerca.php>

Gestionale: <http://thesgest.bncf.firenze.sbn.it>

## Come si alimenta il Thesaurus

sull'inserimento di nuovi **TERMINI** **tasto Novità**

- Termini derivati dal *Soggettario* (1956) e suoi aggiornamenti
- Termini inseriti per il completamento delle relazioni semantiche (derivati anche da altre fonti)
- Termini proposti in fase di indicizzazione da:
  - BNI (Bibliografia nazionale italiana) / BNCF
  - Altre Biblioteche (generali e specializzate), Istituti e Enti che collaborano <http://thes.bncf.firenze.sbn.it/crediti.html>

Attenzione: non contiene nomi propri di persone, enti, luoghi, titoli, ecc.<sup>69</sup>

## Due gruppi al lavoro in BNCF

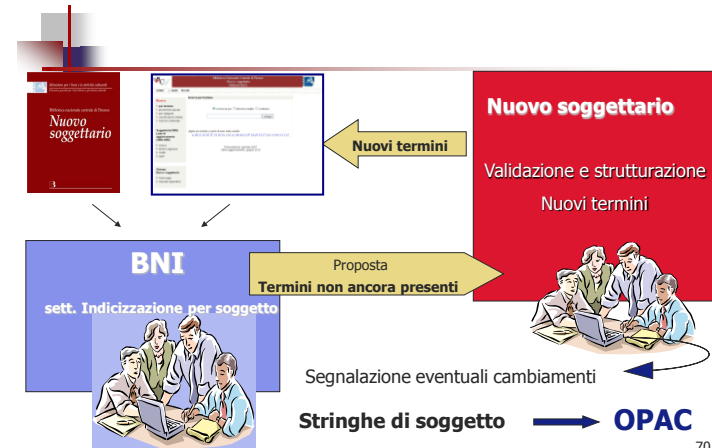

## Altri gruppi al lavoro al di fuori della BNCF

### Partners del Nuovo soggettario

- Biblioteche**
  - Biblioteche Università di Pisa
  - Biblioteche Università di Milano
  - Biblioteca Univ. Bocconi
  - Biblioteca Carlo Cattaneo LIUC (Castellanza)
  - Biblioteche Università di Firenze
  - CoBis (Coord. Bibl. speciali e specialistiche Torino)
  - Biblioteche della CEI (polo PBE in SBN)
  - Biblioteca dell'Accademia della Crusca
  - Biblioteca Centrale Giuridica
  - Biblioteca Polimoda
- Istituti di ricerca**
  - Privati, Fondazioni, società Es. CNR – ITTG
- Archivi / Musei**
  - Es. Soprintendenza archivistica toscana

71

## L' Home page

### Il Sistema Nuovo soggettario

<http://thes.bncf.firenze.sbn.it/info.htm>

[Crediti](#) [Manuale applicativo](#) [Thesaurus](#)

### Il Thesaurus

<http://thes.bncf.firenze.sbn.it/ricerca.php>

72

## Struttura del termine preferito

Area del termine	Gerarchia [collegamento a] Manuale applicativo; Notizie bibliografiche Categorica/faccetta, Nota d'ambito
	<a href="#">Messaggi degli utenti</a>
Area delle relazioni standard	UF, TT, BT, NT, RT
Area delle relazioni storiche	HSF (ha come variante storica) UF+ (presente nel termine composto non preferito)
Area delle note e altri elementi	Definizione, Nota sintattica, Nota storica; Fonte; DDC; Equivalenti LCSH e RAMEAU; Risorse di Archivi e Musei
Area dei dati gestionali	Agenzia catalografica / Proponente, Status del record, Identificativo

73

## Esempi di termini (con vari legami o note)

- [Cinema](#) (Nota d'ambito; Nota storica; Variante storica)
- [Conflitto d'interessi](#) (Nota sintattica; equiv LCSH)
- [Centri storici](#) (Nota sintattica; Manuale applicativo)
- [Disegni](#) (Nota sintattica; Manuale applicativo)
- [Esplorazioni](#) (Manuale applicativo)
- [Acculturazione](#) (Nota d'ambito; Nota storica; Treccani.it)
- [Bacilli](#) (Treccani.it; Agrovoc)
- [Canfore](#) (Nota d'ambito; Treccani.it; Agrovoc)
- [Tassi di sconto](#) (Nota storica; LIUC)
- [Religione](#) [Religioni](#) (Categoria/Faccetta)
- [Teologia](#) (Nota storica)
- [Francescani <Religiosi>](#) (Nota d'ambito; Nota storica)
- [Mistica](#) (UF Misticismo - es. di quasi-sinonimo)

74

## Le scelte linguistiche e di significato (1)

Nell'ottica della ricerca, sono preferiti termini legati all'uso e alla diffusione

- [Narrativa](#) UF *Letteratura narrativa*
- [Scioperi selvaggi](#) UF *Sciopero a gatto selvaggio*
- [Islamici](#) UF *Musulmani*
- [Incunaboli](#) UF *Incunabuli*
- [Amore divino](#) UF *Amore di Dio*
- [Rosmarino](#) UF *Rosmarinus officinalis*

75

## Le scelte linguistiche e di significato (2)

Termini che aggiornano forme invecchiate

- [Bambini](#) UF *Fanciulli*
- [Cinema](#) (rappr. art.) UF *Cinematografo*
- [Giochi](#) UF *Giocchi*
- [Sale cinematografiche](#) UF *Cinematografi*
- [Usanze](#) UF *Usi e costumi*
- [Concili ecumenici](#) UF *Concilia ecumenici*

76

## Le scelte linguistiche e di significato (3)

### Termini che indicano tipi di nomi propri, es.

#### Movimenti

- **Gnosticismo**
- **New Age**
- **Illumismo**

#### Eventi e feste

- **Epifania**
- **Pasqua**
- **Festa del lavoro**

#### Luoghi ideali e/o immaginari

- **Terra promessa**

#### Animali e piante

- **Usignoli del Giappone** UF  
*Liothrix lutea*
- **Palme** UF *Arecaceae*,  
*Palmae*

77

## Le scelte linguistiche e di significato (4)

### Termini più "rispettosi"

- **Disabili** UF *Minorati*
- **Neri** UF *Negri*
- **Persone Down** UF *Mongoloidi*
- **Tossicodipendenti** UF *Tossicomani*

78

## Le scelte linguistiche e di significato (5)

### Termini di uso specialistico e tecnico-settoriale

- **Apoptosi** UF *Morte cellulare programmata*
- **Mutilazioni etniche** <*Etnologia*> UF *Deformazioni e mutilazioni*
- **Architetture client/server** UF *Client/server*
- **Nanotecnologie**
- **Bilanci partecipativi**
- **Termovalorizzatori**
- **Ottava** HSF Ottava <Liturgia>
- **Parusia**
- **Infallibilità** [termine polisemico]
- **Primato** [solo nel significato religioso]

79

## Le scelte linguistiche e di significato (6)

### Neologismi

- **Badanti**
- **Bioarchitettura**
- **Comunità virtuali**
- **Ecoturismo**
- **Globalizzazione**
- **Digitalizzazione**
- **Grandi eventi**
- **Divario digitale** UF *Digital divide*
- **Biopolitica**
- **Testamento biologico**

80

## Le scelte linguistiche e di significato (7)

### Termini in altre lingue

- [Benchmarking](#)
  - [Domus ecclesiae](#)
  - [Provider](#) UF *Fornitori di servizi Internet, Internet provider, Provider Internet*
  - [Marketing](#)
  - [Call center](#)
  - [Computer art](#) UF *Arte con l'elaboratore*
  - [Fan](#)
  - [Wiki](#)
  - [Mobbing](#)
- ma:**
- [Programmi per elaboratori](#) UF *Software*
  - [Atti persecutori](#) UF *Stalking*
  - [Raccolta di fondi](#) UF *Fund raising* 81

## Le scelte linguistiche e di significato (8)

### Termini in forma di Acronimi

- DVD** UF *Digital video disc, Video dischi digitali, Videodischi digitali*
- CD-ROM** UF *Compact disc read only memory*

In certi casi con disambiguazione

**OPAC <Online public access catalogue>**

**SMS <Short message service>** UF *Short message service, Messaggini, Short message system*

**EMDR <Eye movement desensitization and reprocessing>**

UF *Desensibilizzazione e rielaborazione attraverso i movimenti oculari*

## Le scelte linguistiche e di significato (9)

### Esotismi e prestiti linguistici

- **Film** (anche al plurale)
- **Lieder** (plurale di Lied)
- **Stencil** UF Stampinatura

**ma:**

- **Assistenza psicologica** UF *Counseling; Consulenza psicologica*

## I nomi propri

sono generalmente esclusi dal Thesaurus

Per il loro uso nelle stringhe di soggetto, cfr. linee guida (cfr. App. A del vol. *Nuovo soggettario. Guida al sistema italiano di indicizzazione per soggetto*)

### ▪ Criterio generale

La forma e la lingua dei nomi propri si accorda con quella scelta per il catalogo per autori (es. Chiesa cattolica e non Chiesa cattolica romana)

### ▪ Criterio applicativo

Per alcuni tipi di nomi la BNCf usa la forma italiana (nomi di autori classici, dei papi, di alcuni enti) **con rinvii dalle forme in lingua originale**

▪ **Adeguamento a REICAT** (es. per nomi e qualificazione degli enti territoriali, nomi di santi, Antico Testamento, ecc.)

## Termini composti e scomposizione

In presenza di un termine composto, il Thesaurus può

1. accettare la forma composta (o dei vecchi strumenti o di una introduzione)
1. non accettare la forma composta, inserendola come *Non descrittore*, e accettando i singoli termini derivanti dalla scomposizione.

(Standard ISO 2788 – 1986; vol. Nuovo soggettario, § 3.3.4)

85

## Termini composti e scomposizione

In presenza di termini / concetti composti, il Thesaurus può

1. accettare la forma composta (in certi casi attestata dai vecchi strumenti)
2. non accettare la forma composta, inserendola come *Non descrittore*, e preferendo i singoli termini derivanti dalla scomposizione.

(v.a. vol. Nuovo soggettario, § 3.3.4)

86

## Esempi di scomposizione

### Musei degli enti locali

Focus + Differenza  
and

Musei      Enti locali

Stringa di soggetto:      **Enti locali – Musei**

### Biblioteche convenzionali

Focus + Differenza  
and

Biblioteche      Conventi

Stringa di soggetto:      **Conventi - Biblioteche**

87

## Esempi di ri-composizione

- **Popolazione - Movimento** (Soggettario, 1956)  
**Movimento della popolazione** (Nuovo soggettario)
- **Cinematografo – Produzione** (Soggettario, 1956)  
**Produzione cinematografica** (Nuovo soggettario)
- **Poteri dello Stato – Divisione** (Soggettario, 1956)  
**Separazione dei poteri** (Nuovo soggettario)
- **Madonna - Immacolata Concezione** (Soggettario, 1956)  
**Immacolata Concezione** (Nuovo soggettario)
- **Legge – Iniziativa** (Soggettario, 1956)  
**Iniziativa legislativa** (Nuovo soggettario)

88

## Locuzioni che vengono scomposte (1)

- **Termini messi in relazione dalla congiunzione "e"**
  - Astrologia e religione
  - Boschi e foreste
  - Chiesa e Stato
  - Diari e memorie
- **Termini costituiti da sintagmi che indicano forme bibliografiche e persone a cui il documento è rivolto**
  - Esercizi per insegnanti
  - Meditazioni per coniugi
- **Termini in cui il *focus* esprime una forma e la differenza esprime una disciplina, attività, etc.**
  - Libri di magia
  - Periodici letterari

89

## Locuzioni che vengono scomposte (2)

- **Sintagmi che indicano un "tema" in contesti letterari, artistici, cinematografici ...**
  - Abbigliamento nella letteratura
  - Animali nella pittura
  - Angeli nella poesia
- **Sintagmi che specificano un oggetto-metà, un ambito o un agente indiretto:**
  - "*Impiego in ...*"; "*Concezione di...*" e "*Concetto di...*";
  - "*Influssi di ...*"; "*Atteggiamento verso ...*"; "*Rapporti con ...*".
  - Concezione del nulla
  - Influssi del giudaismo
  - Atteggiamento verso il cristianesimo
  - Rapporti con i genitori

90

## Fonti per il controllo dei termini

Ogni termine è dotato di un campo *Fonte* in cui vengono indicate le opere consultate per verificare:

- **Attestazione e forma del termine**
  - correttezza linguistica
  - uso corrente
  - eventuali sinonimi, varianti grafiche e grammaticali
- **Significati e particolari accezioni**
  - correttezza del significato attribuito
  - polisemia: se un termine ha più significati presenta una Nota d'ambito (Scope note)

91

## Tipologia delle Fonti di riferimento

1. **Strumenti catalografici** impiegati per l'indicizzazione (Soggettario, agg.)
2. **Repertori generali** (dizionari della lingua italiana ed enciclopedie)
3. **Repertori specialistici** di varie discipline
4. **Vocabolari controllati e altri thesauri** nazionali ed internazionali

Le Fonti sono indicate:

- nella Guida (App. B) in doppia sequenza
  - a partire dalla sigla
  - per ambiti disciplinari
- nel Thesaurus on line (tasto [Fonti](#))
- nel campo Fonte di ogni termine del Thesaurus

92

## Aggiornamento continuo delle Fonti

Dicembre	2005	tot. 186
Gennaio	2007	tot. 201
Dicembre	2007	tot. 250
Settembre	2008	tot. 294
Giugno	2009	tot. 322
Febbraio	2010	tot. 339
.....		
.....		
<b>Ottobre</b>	<b>2017</b>	<b>Oltre 500 (più di 100 online)</b>

93

## Mapping Nuovo soggettario vs. DDC

Ad oggi oltre **10.000 termini** del Thesaurus citano numeri DDC  
ed. 21.; 22; 23; WebDewey (da luglio 2014)

### Criteri per la scelta della notazione DDC

- Numero interdisciplinare o d'insieme
- Termine in Indice con unica sottointestazione

Da marzo 2016 WebDewey(it) cita termini del NS

94

## WebDewey e Nuovo soggettario

## Elementi strutturali del Thesaurus

### Costruzione, analisi a faccette, categorie

- Struttura essenzialmente Monogerarchica (ogni termine ha in genere un solo BT = termine sovraordinato)
- Termini organizzati in Categorie, Faccette, Etichette di nodo  
**4 Categorie / 13 Faccette / centinaia di Etichette di nodo**
- Relazioni semantiche basate sugli standard
- Collegamenti fra vecchie e nuove forme dei termini
- Ricco apparato di informazioni per ogni termine

96



## Metodi di costruzione della gerarchia

**Metodo induttivo** (dal basso verso l'alto)

**Prima fase:** gerarchie costruite a partire da ciascun termine dell'Elenco di base, individuando i suoi termini sovraordinati fino al top term. Parallelamente, preparazione di una macrostruttura classificatoria, costituita da categorie e faccette.

**Metodo deduttivo** (dall'alto verso il basso)

**Seconda fase:** revisione a partire dall'alto della macrostruttura classificatoria

97

## Modello di rete semantica

Il modello di rete è costituito da:

- termine di partenza
- suoi termini sovraordinati, fino al top term (relazioni gerarchiche BT/NT)
- suoi termini associati (relazioni associative RT)
- ciascun termine associato, i suoi termini sovraordinati, fino al top term (relazioni gerarchiche)

98

## Modello di rete semantica

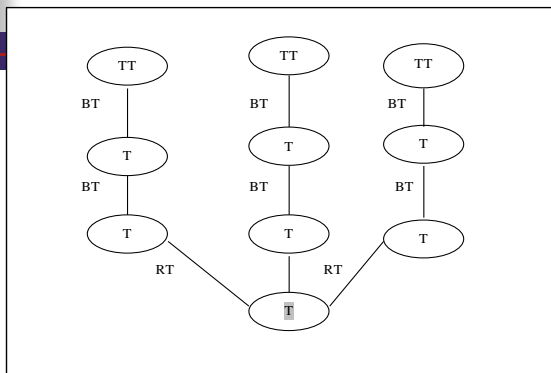

Modello di rete semantica

99

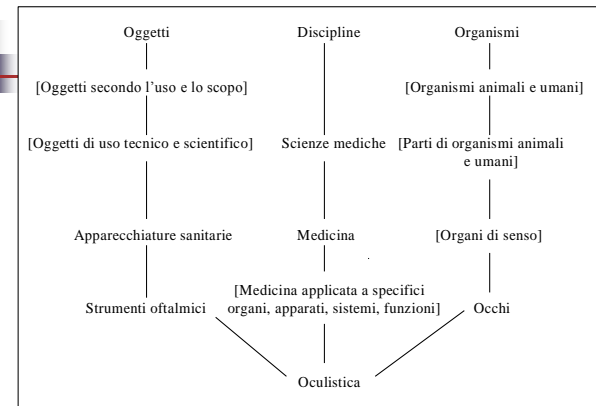

Esempio di rete semantica di un termine

100

## Modello ad àncora (semplificato, più economico)

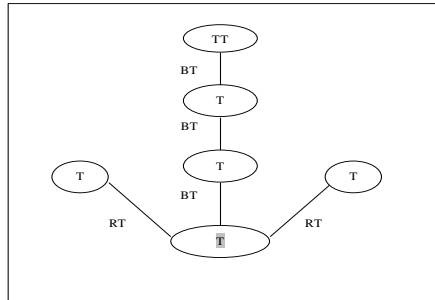

Modello di rete "ad àncora"

101

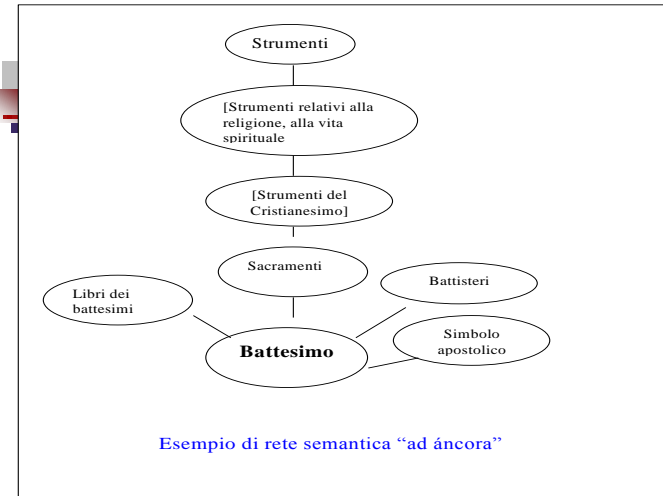

Esempio di rete semantica "ad àncora"

102

## Costruzione delle gerarchie e Analisi a faccette

### Analisi a faccette

Operazione che analizza e classifica i termini in base a principi di divisione, ossia caratteristiche che raggruppano e separano i concetti

103

Categorie	Faccette (sottocategorie)	Etichette di nodo (sottofaccette)
<b>Agenti</b>	Organismi Organizzazioni Persone e gruppi	Es. Organizzazioni [Organizzazioni a carattere temporaneo] [Organizzazioni secondo il settore di attività] [Organizzazioni secondo la forma] [Parti di organizzazioni]
<b>Azioni</b>	Attività Discipline Processi	
<b>Cose</b>	Forme Materia Oggetti Spazio Strumenti Strutture	
<b>Tempo</b>		104

## Funzioni delle Etichette di nodo

- Indicano una caratteristica di divisione; racchiuse fra parentesi quadre [...]
- Non sono termini d'indicizzazione anche se hanno BT e NT
- Sono elaborate ed inserite a partire dai livelli alti della gerarchia

**Nuovo soggettario THESAURUS**

[Sigle e simboli](#)
[Fonti](#)
[Novità](#)
[Download](#)

**Persone (Top Term)** ↳ Cercchia

**Categoria/Faccetta:** Agenti: Persone e gruppi

**Nota d'ambito:** L'insieme delle varie categorie e tipologie di esseri umani, compresi i loro vari raggragati (es. Famiglia, Classi sociali, etc.).  
Per il significato di persone considerate come divinità usare Divinità

**NT** ↳ [Gruppi di persone]  
[Persone secondo il comportamento]  
[Persone secondo l'attività]  
[Persone secondo la condizione]

**RT** Delitti contro la persona  
Elenchi anagrafici  
Persona  
Sacrifici umani

105

## Il Thesaurus del Nuovo soggettario è generalmente monogerarchico

con alcune eccezioni (poligerarchia temperata)

**Monogerarchia** > i termini hanno sempre **un solo BT**

**Poligerarchia** > i termini possono avere **più di un BT**

**Poligerarchia temperata** > **solo alcune tipologie di termini** e con particolari cautele, possono avere **più di un BT**

106

## Esempio di poligerarchia

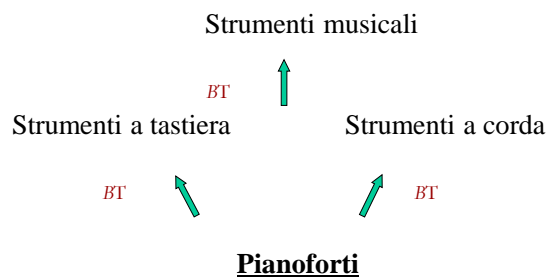

107

## Esempio di poligerarchia

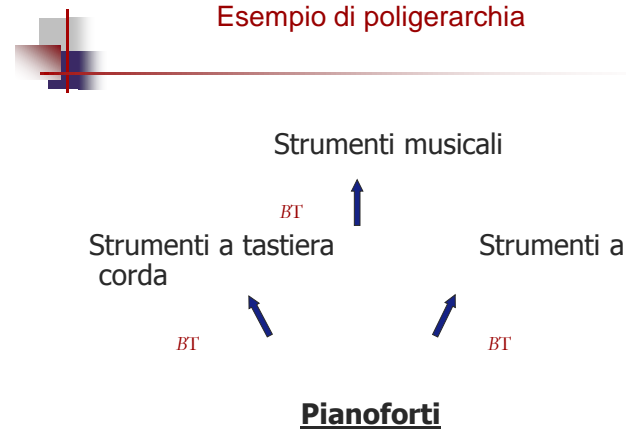

108

### Soluzione con la monogierarchia

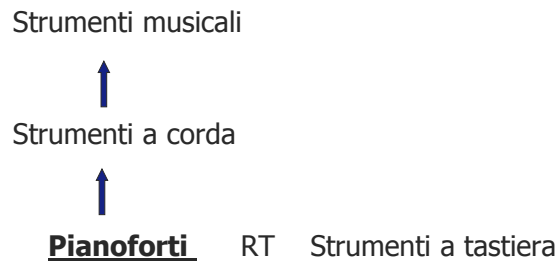

109

### Soluzione monogierarchica (come nel Nuovo soggettoario)

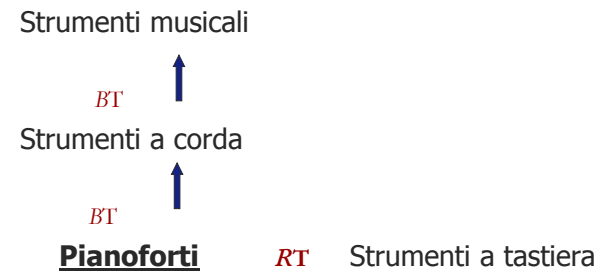

110

### Esempio di poligierarchia

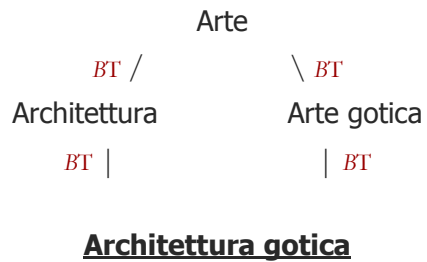

111

### Soluzione monogierarchica (come nel Nuovo soggettoario)

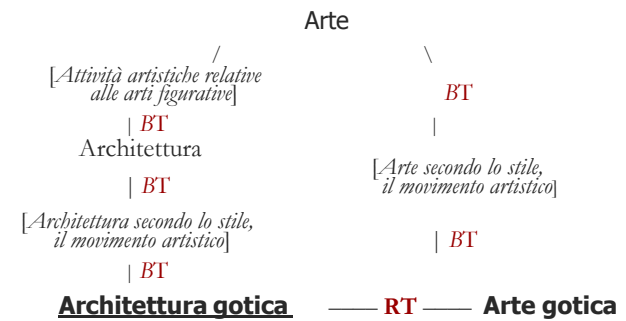

112

## Esempio di poligerarchia (come nel Nuovo soggettario)

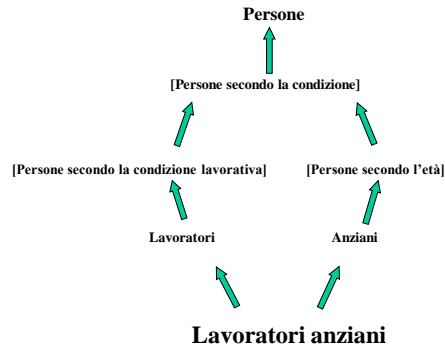

113

## Esempio di poligerarchia (nel Nuovo soggettario)

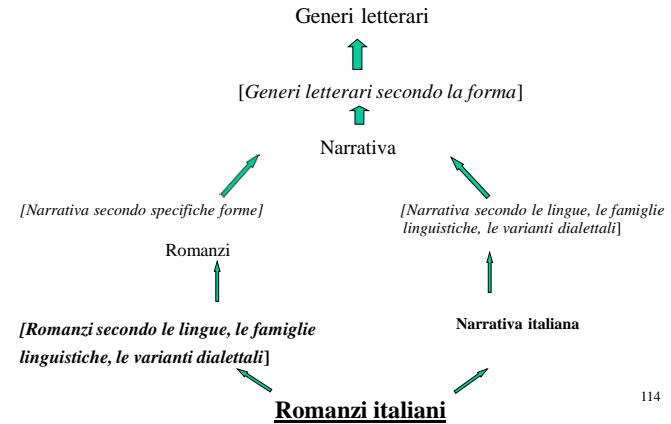

114

## In corso d'opera alla BNCF

- Manutenzione e arricchimento continuo del Thesaurus:
  - Completamento del recupero termini Soggettario '56 e Liste 1956-1985
  - Acquisizione dei Termini proposti, in fase di indicizzazione da:
    - > BNI (circa 30 al mese)
    - > Enti che collaborano (circa 50 al mese)
- Sperimentazione per l'indicizzazione di altre risorse > MAB Toscana
- Aggiornamento continuo delle Fonti
- Estensione della rete cooperativa
- Multilinguismo (equiv. LCSH; equiv. Rameau)
- *Linked data*, grazie alla conversione in SKOS/RDF (dal 2010)
- Redazione della nuova edizione del vol. contenente le norme
- Redazione di *Linee guida* sulla soggettazione di opere antiche

115

## Gli ultimi sviluppi 1.

### Interoperabilità semantica e tecnica con altri strumenti

Agrovoc:	<a href="#">Acarì</a>
BIAnet:	<a href="#">Magistrati romani</a>
ITTIG:	<a href="#">Recesso unilaterale</a>
LIUC:	<a href="#">Assegni</a> <a href="#">Mediatori</a>
Eurovoc:	<a href="#">Costo della vita</a>
LCSH:	<a href="#">Biblioteche</a> <a href="#">Albero della vita</a>
RAMEAU:	<a href="#">Biologia molecolare</a> <a href="#">Web semantico</a>
Treccani.it:	<a href="#">Fotografia digitale</a>
Wikipedia:	<a href="#">Biblioteche</a>
Acc. Crusca:	<a href="#">Cartolarizzazione</a> (cfr. anche navigabilità inversa)

### Disponibilità in formati e protocolli standard

<http://thes.bnconfirenze.sbn.it/thes-dati.htm>

Collegamenti con Risorse di Archivi e Musei [Bottiglie di Leida](#)

116

## Esempi di termini che attivano interoperabilità

[Web semantico](#) [Motori di ricerca](#) [Mediatori](#) [Cartolarizzazione](#)

Gli esempi evidenziano collegamenti con altri strumenti come Thesauri, altri sistemi di indicizzazione (es. LCSH), Enciclopedie on-line (es. Treccani, Wikipedia), ecc.

In particolare:

- [Web semantico](#) DDC23 ; Wikipedia; Rameau; LCSH
- [Motori di ricerca](#) proposto da Bocconi; relazioni recipr. LIUC / NS; da rdf: Treccani non espone i dati in SKOS
- [Mediatori](#) relazioni [reciproche](#) LIUC / NS
- [Cartolarizzazione](#) relazioni [reciproche](#) Acc. Crusca / NS

117

## Dati aperti e interoperabilità del Thesaurus

Colloquia con altri strumenti attraverso link

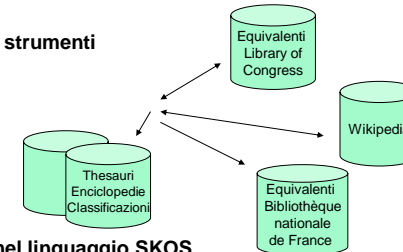

Rilascia metadati nel linguaggio SKOS

(Simple Knowledge Organisation System) basato su concetti espressi con triple RDF e identificati in modo univoco (*Uniform Resource Identifier*)

Soddisfa i requisiti di base dei dati aperti

- » indicizzabile dai motori di ricerca
- » disponibile in un formato aperto e standardizzato
- » rilasciato attraverso licenze libere



## Implementazione dei *linked data*

Le corrispondenze sono attivate mediante:

- **Citazione nel campo "Fonte" dello strumento da collegare** (es. Agrovoc, Wikipedia, ecc).  
Se il "citato" è disponibile in SKOS/RDF, il NS si arricchisce della relazione: *skos:closeMatch*
- **Indicazione esplicita di equivalenza in un campo apposito:**
  - Equiv. LCSH;
  - Equiv. RAMEAU
 Impiego della relaz. *closeMatch*, più ampia di *exactMatch*
- **Creazione di *deep link* allo strumento citato**

## Esempi di corrispondenze reciproche

**ACCADEMIA DELLA CRUSCA**  
IL PIÙ BEL FIORINO COGLIE

**Lingua italiana**

- Parole nuove
- Consulenza linguistica
- Stazione bibliografica
- L'Articolo
- Il Tema
- Italiano digitale. La rivista della Crusca in Rete

**Le piazze della lingua**

**Il Tema**

**Consulenza linguistica**

**La Crusca e la scuola**

**Edizioni della Crusca**

**Agenda eventi**

settembre

L	M	M	G	V	S	D
				1	2	3
4	5	6	7	8	9	10
11	12	13	14	15	16	17
18	19	20	21	22	23	24
25	26	27	28	29	30	

**cartolarizzazione**

**PAROLE NUOVE**

Ambito d'uso: lingua giornalistica

1999

**Definizione:** cessione di beni pubblici mobili e immobili in forma di titoli commercializzabili

Di recente il termine viene usato comunemente, soprattutto in ambito giornalistico, per indicare la cessione, da parte dello Stato, di beni mobili ed immobili nella forma di titoli negoziabili. In precedenza, il termine si riferiva alla cessione, soprattutto da parte di istituti di credito, di crediti, iscritti a bilancio, a società-veicolo perché li immettessero sul mercato come titoli negoziabili. (Vedere a proposito il decreto legge Tremonti del 25 settembre 2001 n. 351 [O.U. n. 224 del 26-9-2001])

**Attestazioni**

- http://www.repubblica.it/online/politica/meetingdue/finanziaria/finanziaria agosto 2002/ "Cartolarizzazione. E' recentissima la boccatura da parte di Eurostat della trasformazione in obbligazioni del valore di una serie di vendite di stato, fra cui quelle di immobili e del lotto, avvenute nel 2001 [...]"
- http://www.neliceconomy24.it/ola/4/area.com/art/primi?codid=22.6.22231272 (settembre 2002) [...] Ed è stato ulteriormente rivisto al 2,2% a distanza di pochi giorni, dopo la boccatura delle operazioni di cartolarizzazione da parte di Eurostat, l'istituto statistico dell'Unione europea".

**Attestazioni lessicografiche**

DISC: ZINGARELLI

**Ricerca parole nuove**

Parola (completa o parte)

Ambito d'uso

Tutti

Ricerca

**Parole più segnalate**

In questa pagina sono riportate le parole segnalate dagli utenti. Cliccando su una delle parole presenti sarà possibile consolidarne la segnalazione.

La parola è stata inserita nel Nuovo Soggettario della Biblioteca Nazionale centrale di Firenze.

**Nuovo soggettario**

**WIKIPEDIA**  
L'enciclopedia libera

Libera la cultura. Dona il tuo 5x1000 a **Wikimedia Italia**. Scrivi 94039910156

**Frutteto**

Da Wikipedia, l'enciclopedia libera.

Un **frutteto** è un'area di terreno dedicata alla coltura di alberi da frutta. Il terreno del frutteto è perciò intenzionalmente coltivato con alberi o arbusti per la produzione di cibo.

Per la creazione di un frutteto è necessario esaminare le caratteristiche del territorio, tenendo in considerazione le caratteristiche del terreno, l'orografia ed il clima della regione in modo da poter coltivare gli alberi maggiormente adatti alla specifica area per ottenere il massimo della produttività. Ai fini della produttività del frutteto, deve essere presa in considerazione la preparazione del suolo in vista della messa in dimora delle piante e la preparazione di un sistema di irrigazione adatto al tipo di albero da coltivare. Lo studio dell'**impollinazione** riveste un ruolo centrale nello sviluppo del frutteto.

Lo studio del clima nel quale il frutteto viene sviluppato deve tenere in considerazione il clima e le sue variazioni, e dotarsi di tecniche che possano permettere di combattere repentini cambiamenti climatici. I frutteti si devono dotare di strutture adeguate al fine di proteggere i fiori ed i frutti in maturazione. Nelle zone temperate non sono rare ondate di gelo tardivo che possono compromettere la fioritura degli alberi, così come durante il periodo estivo non deve essere sottovalutato il rischio di improvvise grandinate che possono danneggiare la frutta in maturazione. Nelle aree a clima freddo, è possibile invece limitare i rischi selezionando varietà maggiormente resistenti al gelo, come piante più rustiche o a fioritura tardiva.

**Altri progetti** [modifica] [modifica wikitesto]

- Wikimedia Commons** contiene immagini o altri file su **frutteto**

**Collegamenti esterni** [modifica] [modifica wikitesto]

- Frutteto* in *Tesaurus* del Nuovo soggettario, BNCF, marzo 2013.

<http://it.wikipedia.org/wiki/Frutteto>

**Stampa/Esporta**

- Crea un libro
- Scarica come PDF
- Versione stampabile

**Altri progetti**

- Wikimedia Commons**

**Portale Comunità**

- Bar
- Il Wikibacino
- Fai una donazione
- Contatti

**Strumenti**

- Puntano qui
- Modifica corretto
- Carica su Commons
- Pagine special
- Link permanente
- Informazioni sulla pagina
- Elemento Wikidata
- Cita questa voce

**Immagini**

- I giardini all'italiana di Castello (Cianzo), con il frutteto in primo piano
- Firenze
- Un Oliveto in Puglia.

### Incremento dei link con Wikipedia (anche con sperimentazioni di automatismi)

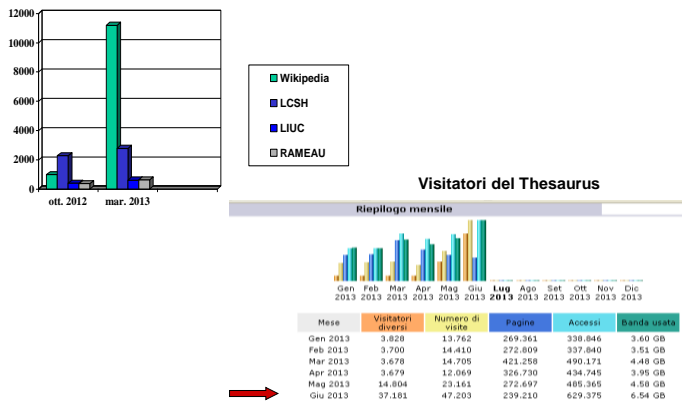

### Collegamenti ed equivalenze del Thesaurus (2017)

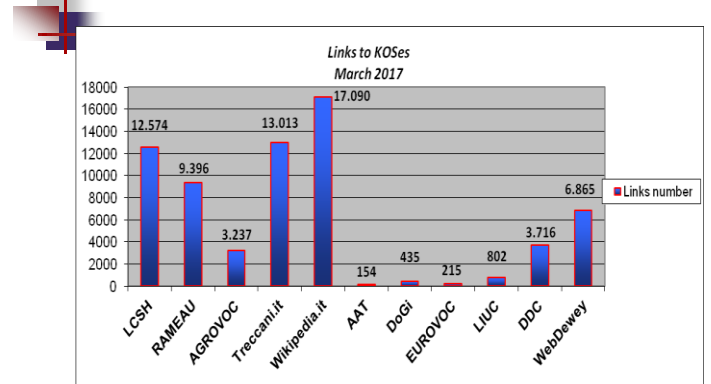

(Courtesy by E. Viti)

### Disponibilità del Thesaurus in formati e protocolli standard

La Biblioteca Nazionale Centrale di Firenze intende promuovere l'uso dei metadati bibliografici anche al di là del tradizionale ambito bibliotecario e ha in corso collaborazioni e contatti a livello nazionale e internazionale sulle modalità di pubblicazione in rete - come [Linked data](#) - dei metadati prodotti.

I metadati del Thesaurus del Nuovo soggettario possono essere usati secondo la [Licenza Creative Commons Attribuzione 2.5](#) che prevede la libera utilizzazione a condizione che ne venga esplicitamente riconosciuta la paternità.

Sono disponibili i seguenti formati o protocolli:

1. [SKOS/RDF](#) (Mappatura in SKOS v 1.0 del settembre 2015)

È possibile:

- [scaricare](#) l'intero thesaurus, in formato SKOS/RDF
- [interrogare i dati](#) tramite un [endpoint SPARQL](#), sulla piattaforma [datahub](#).

2. [Protocollo Zthes v 1.0](#).

Il thesaurus in formato [Zthes](#) può essere interrogato secondo i seguenti indici:

- **all elements** ricerca per parola contenuta nel termine o nelle sue note, operatori "any" e "all".
- **termid** ricerca per identificativo operatori "s" o ">".
- **termModifiedDate** ricerca per data di aggiornamento operatori "s" o ">" formato data YYYY-MM-DD.
- **termName** ricerca esatta per termine o per stringa iniziale (carattere \*) operatori "s" o ">".
- **termQualifier** ricerca per qualificatore operatore "s".
- **termName, termQualifier** ricerca per termine e qualificatore operatore "s".

3. [MARC21](#)

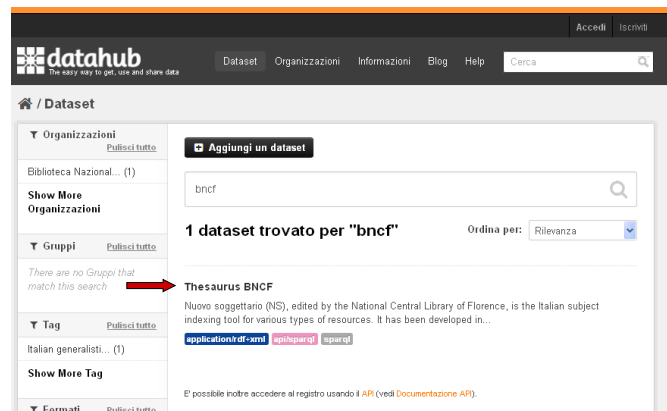

The screenshot shows the datahub interface. At the top, there's a navigation bar with 'datahub' logo and links for 'Dataset', 'Organizzazioni', 'Informazioni', 'Blog', 'Help', and a search bar. Below, the 'Dataset' section is active, showing a search for 'bncf'. The results show '1 dataset trovato per "bncf"'. The dataset is 'Thesaurus BNCF', edited by the National Central Library of Florence. It includes a description: 'Nuovo soggettario (NS), edited by the National Central Library of Florence, is the Italian subject indexing tool for various types of resources. It has been developed in...'. There are also links for 'application/rdf+xml', 'application/json', and 'application/ld+json'. A red arrow points to the dataset title.

<http://datahub.io/it/dataset?q=bncf>

Dati aperti > Interoperabilità > Riuso



Chi usa questi dati aperti e per fare cosa ?

Biblioteche - Archivi - Università - Commissioni UE - Musei - Enti pubblici - Aziende - Fondazioni - Aziende sanitarie

Dichiarazione di riuso

Ad esempio, clausole di attribuzione di:

Sistema bibliotecario ticinese <http://www.sbt.ti.ch/soggettario/>

Cesvot ([http://www.cesvot.it/usr\\_view.php/ID=649/livello\\_1=DOCUMENTAZIONE/livello\\_2=Cataloghi%20on-line](http://www.cesvot.it/usr_view.php/ID=649/livello_1=DOCUMENTAZIONE/livello_2=Cataloghi%20on-line))

### Esempio di riuso dei dati del Nuovo soggettario da parte di una «non-biblioteca»



The screenshot shows a news article titled 'Come abbiamo ordinato gli open data di Firenze con l'aiuto di una biblioteca'. The article discusses the reuse of BNCF data by the 'CHE FUTURO?' organization. A red arrow points to the article title. The article text includes: 'ha congegnazione astrale: ogni tanto succede. Due nomi, uno al Comune di Firenze ed uno alla Biblioteca Nazionale Centrale di Firenze (BNCF). La motivazione è semplice, per quanto stravagante possa apparire: fare informazione al servizio dei cittadini facendo collegare i propri open data.' Below the article, there's a small image of Giovanni Menduni and a bio: 'L'anno vaticano. Da un lato c'è Popeo, datatore del Comune di Firenze, ago datore esposti in formati aperti e machine-readable. Dall'altro c'è il Thesaurus della BNCF, un lavoro sostenuto che ha portato alla creazione del Nuovo soggettario, uno strumento per l'indicazione per soggetto e la ricerca bibliografica e di un Authority File. frutto di una collaborazione internazionale, il VIAF (Virtual International Authority File) tutto in formato RDF, a Firenze in Italia.' There are also social media sharing icons.



## Il Nuovo soggettoario sulla piattaforma LOD del MIBACT

<http://dati.beniculturali.it/altri-linked-open-data-del-mibact/>

The screenshot shows the website interface for 'dati.beniculturali.it'. The main navigation bar includes 'IL PROGETTO', 'LE ONTOLOGIE', 'DATASETS', 'ALTRI LINKED OPEN DATA DEL MIBACT', and 'ENDPOINT SPARQL'. The current page is titled 'Altri linked open data del MIBACT'. The content area contains a description of the dataset, mentioning 'Cultura Italia' and 'Sistema Archivistico Nazionale (SAN)'. It states that the data is aggregated from various sources and is available in RDF format via SPARQL endpoints.

129

## Gli ultimi sviluppi 2.

### Integrazione del Thesaurus con l'Opac della BNCF

#### Già realizzato

**Navigazione** dal termine del Thesaurus alle notizie bibliografiche dell'Opac nel cui soggetto è contenuto il termine (tasto in alto a ds nel record del termine) es. [Raccolta di fondi](#)

#### Da realizzare (nuova versione dell'Opac)

**Importazione nell'Opac di:** sinonimi (rinvio); varianti storiche; scomposizioni

**Navigazione nell'OPAC in modo inverso:** dai descrittori delle stringhe ai relativi termini nel Thesaurus

**Ricerca a due stadi:** 1) dal termine alle stringhe 2) dalle stringhe alle notizie bibliografiche

130

## Nuovo soggettoario

La componente sintattica  
(la costruzione delle stringhe di soggetto)

Slides preparate in collaborazione con M. Chiara Giunti

131

## A proposito di scelte e politiche:

### Criteria di selezione della BNI

[cfr. BNI notizie dicembre 2000 e sgg.]

**Selezione cronologica:** opere scritte dopo il 1900 (fino al 2016)  
opere scritte anche prima del 1900 (dal 2017)

### Selezione tipologica:

- edizioni dei quattro codici legislativi
- guide di vita e pratica religiosa
- omelie
- manuali a scopo pratico di amministrazione, contabilità, diritto, economia, materia tributaria, cosmesi e igiene, culinaria, hobbistica, informatica, psicologia applicata
- manuali di conversazione in varie lingue e di corrispondenza commerciale
- manuali divulgativi su terapie varie
- manuali per concorsi
- sceneggiature

132

## I diversi livelli nelle tre tappe dell'indicizzazione per soggetto

- analisi concettuale del documento-formulazione dell'enunciato di soggetto  
PRINCIPI – STANDARD [ISO 5963] – NORME [Guida 4.]
- costruzione delle stringhe di soggetto (piano logico-sintattico)  
PRINCIPI - NORME [Guida 4.]
- controllo terminologico (piano lessicale-semantic)  
PRINCIPI - NORME [Guida 3.]

## Il Soggettario 56 e il controllo sintattico

**Ordine di citazione** > Voci principali - Suddivisioni

**Due modelli compresenti nella costruzione delle stringhe:**

1. **"costruzione passiva"** il termine che esprime l'oggetto di un'azione precede quello che esprime l'azione.
2. **"costruzione attiva"** il termine che esprime l'oggetto di un'azione segue quello che esprime l'azione.

135

## Piano semantico vs. Piano sintattico

• **Piano semantico:** rapporti di significato tra i termini individuati per "tradurre" il tema di base nel "soggetto", navigando nella rete semantica delle relazioni tra i termini

• **Piano sintattico:** rapporti logici tra i concetti formanti il tema di base del documento. Organizzazione interna dei termini corrispondenti ai concetti nella stringa di soggetto (ordine di citazione, impiego o meno di congiunzioni o di altri termini relazionali).

Le relazioni semantiche e sintattiche e la loro espressione possono essere o meno oggetto esplicito e separato di indicazioni normative: su questo sostanzialmente si differenziano i linguaggi e

## La sintassi del Soggettario '56

Il Soggettario fornisce molti esempi di accostamento tra TERMINI IN PRIMA O DIVERSA POSIZIONE, ma non codifica rigorosamente una sintassi. La validità nell'accostamento tra voce e suddivisione è lasciata alla scelta del catalogatore, sulla base del significato dei termini (che va sempre salvaguardato) e dell'ampia casistica fornita. Riferimento ampio alle cinque categorie di Ranganathan:

*Personalità di un soggetto cioè il concetto portante, il focus;*  
*Materia di cui la personalità è fatta*  
*Energia cioè attività subita dalla personalità*  
*Spazio cioè delimitazioni geografiche*  
*Tempo cioè delimitazioni cronologiche*

Nel linguaggio del Soggettario 56 si privilegia la collocazione in prima posizione del termine che denota l'individuo (il concetto portante, la PERSONALITÀ)

136

## NORMA UNI ISO 5963/1985

*Metodi per l'analisi dei documenti, la determinazione del loro soggetto e la selezione dei termini di indicizzazione* ( versione in lingua italiana 1993)

Le fonti principali dell'analisi ai fini della determinazione del soggetto:

- Il sommario
- l'introduzione
- le frasi iniziali dei capitoli e dei paragrafi
- la conclusione
- illustrazioni, diagrammi, tavole con relative didascalie
- parole o gruppi di parole sottolineate o stampate con caratteri speciali
- il titolo
- il riassunto analitico, o abstract, se presente
- i riferimenti bibliografici (*Guida GRIS*)

**Non è mai consigliabile indicizzare avvalendosi solo del titolo o del riassunto analitico**

137

## Un esempio:

*L'uso di thesauri nelle biblioteche in Italia*

Attività: *uso*

Oggetto: *di thesauri*

Agente: *nelle [da parte delle] biblioteche*

Localizzazione spaziale: *Italia*

Tale enunciato, così controllato e scomposto, serve come base per la **traduzione** del soggetto **nei termini** del linguaggio di indicizzazione

139

## ISO sui vocabolari controllati: lista di controllo dell'analisi del documento

**Risponde alla domanda: che cosa comprende il soggetto?**

**un'attività**

**l'oggetto** dell'attività

**l'agente** dell'attività

**i mezzi** per compierla (strumenti, tecniche, metodi)

**il beneficiario** dell'attività

**Un intero e le sue parti**

**Un possessore e le sue proprietà**

**una localizzazione spaziale e temporale** di tali elementi

**un caso particolare** mediante il quale il soggetto è esemplificato **una forma bibliografica e/o destinazione** del documento

138

## Le stringhe di soggetto con il Nuovo soggettario

Riferimenti: Norma ISO 5963 (1985); Guida GRIS (2001)

**Le tappe:**

1. **Analisi concettuale** del documento
2. **Elaborazione dell'enunciato di soggetto**
3. **Scelta dei termini** (piano lessicale–semantico)
4. **Costruzione delle stringhe di soggetto** (piano logico - sintattico)

## Dall'enunciato all'intestazione di soggetto

- **Enunciato di soggetto** = frase in forma di sintagma nominale che esprime il soggetto del documento, individuato attraverso l'analisi concettuale
- **Elaborazione dell'enunciato vengono individuati:**
  - > concetti che identificano il soggetto
  - > relazioni logico-sintattiche fra i concetti
- **Traduzione** di quanto emerso nella **intestazione di soggetto** usando terminologia del Thesaurus e norme sintattiche

141

## Enunciato con individuazione dei rapporti e delle funzioni logiche dei concetti-termini

Torniamo all'esempio:

L'uso dei thesauri nelle biblioteche in Italia

Azione: uso

Oggetto: di thesauri

Agente: da parte delle biblioteche

Localizzazione spaziale: Italia

*Come ordinare i termini nella stringa?*

143

## L'intestazione di soggetto

- **Composta di un solo termine**
- **Composta di più termini** > **Stringa di soggetto**

142

## *L'ordine di citazione non è indifferente! !*

*Se cambia l'ordine di citazione:*

Uso [dei] Thesauri [da parte delle] Biblioteche – Italia

Thesauri – Uso [da parte delle] Biblioteche – Italia

Thesauri – Uso – Italia [da parte delle] Biblioteche

Italia – Thesauri – Uso [da parte delle] Biblioteche

144

Nella sintassi del Nuovo soggettario  
l'ordine di citazione è basato  
soltanto  
sull'analisi dei ruoli

145

### Iter del metodo sintattico del Nuovo soggettario:

- Formulazione e analisi dell'enunciato, cioè delle relazioni e delle funzioni logiche svolte dai concetti nella definizione del soggetto (es. azione transitiva, oggetto, agente, ecc.)
- Attribuzione a ciascun termine del proprio "ruolo" (es. concetto chiave, elemento transitivo, agente, mezzo/strumento, caso, ecc.)
- Ordinamento nella stringa di soggetto dei termini che esprimono quei concetti secondo lo schema stabilito dalla tabella dei ruoli
- Controllo sul Thesaurus dei termini e di eventuali note sintattiche
- Consultazione del Manuale applicativo per casi particolari

146

### ANALISI DELL'ENUNCIATO: due tipi fondamentali di relazioni

Relazioni transitive	Relazioni di appartenenza
Azione	Parte/proprietà
Oggetto/meta	Possessore (intero; elemento contestualizzante; <b>agente di azione intransitiva</b> )
Agente/strumento	
Beneficiario (oggetto indiretto)	

147

### Principi generali dell'ordine di citazione

- **Posizione di testa del nucleo:** tutti i concetti componenti il nucleo del soggetto devono essere citati prima dei concetti con funzione di complemento
- **Principio della relazione uno a uno:** i concetti legati da uno stretto nesso logico devono essere citati in immediata successione
- **Principio della dipendenza logica:**
  - dipendenza dall'oggetto-meta (costruzione passiva)
  - dipendenza dal possessore (tutto o possessore citato prima della parte o proprietà)

148

## La relazione transitiva

Enunciato:

*L'uso (impiego) dei thesauri da parte delle biblioteche*

Thesauri - Impiego [da parte delle] Biblioteche  
 Oggetto **Azione transitiva** Agente



valenza sintattica e scomposizione

Come il cristianesimo intende-concepisce il silenzio

Termine?

agente

azione

oggetto

Silenzio inteso-concepito dal cristianesimo

Stringa dopo il controllo terminologico sul Thesaurus:

**Silenzio – Concezione cristiana**

151

la concezione dell'anima in (di) Aristotele

Concetto chiave	Anima
Elemento transitivo	Concezione
Agente	di Aristotele

1: Anima – Concezione [di] Aristotele

[Aristotele – Concezione dell'anima]

150

## La relazione transitiva a tre argomenti

Enunciato: *L'insegnamento della matematica ai bambini*

Matematica - **Insegnamento** - [ai] Bambini

Oggetto **Azione transitiva** Beneficiario (ogg.indiretto)



valenza sintattica

152

## La relazione intransitiva di appartenenza

Enunciato: *il comportamento sociale dei giovani*

**Giovani** - **Comportamento sociale**

Agente                      **Azione intransitiva**

153

## Ruoli nucleari e complementari

Ruoli nucleari	Ruoli complementari
<b>Concetto chiave</b>	Luogo
Elemento transitivo	Tempo
Agente	Forma intellettuale
Strumento	Caso
Beneficiario	Forma bibliografica
Parte/Proprietà	Destinazione
	Forma materiale

154

## Nucleo e complementi

• I concetti presenti in un enunciato non sono tutti sullo stesso piano; il riconoscimento dei diversi piani facilita l'individuazione dei ruoli e degli ordini di citazione associati

• Alcuni concetti hanno una **funzione essenziale** nell'identificare il tema di base del documento: **funzione nucleare / ruoli nucleari**

• Altri una **funzione di complemento**, aggiungendo determinazioni spazio-temporali e/o formali: **funzione complementare/ ruoli complementari**

**Insegnamento della matematica in Italia**  
Nucleo                      Complemento

**Restauro degli edifici religiosi del 16.-17. secolo**  
Nucleo                      Complemento

155

## Ordine di citazione dei ruoli complementari

**Si basa sul principio di attinenza al nucleo:**

i termini che rappresentano concetti complementari sono disposti nella stringa nell'ordine di DECRESCENTE ATTINENZA AL NUCLEO:

**luogo-tempo-forma intellettuale-caso-destinazione/forma bibliografica-forma materiale**

Es.: Immigrati – Italia – Statistica – Periodici

luogo    forma intellettuale    forma bibliografica

Teologia pastorale – Sec. 18.-20. – Storia

tempo    forma intellettuale

Schema dei ruoli  
(vol. pp. 196-198)

	<i>Parte/proprietà (ripetibile)</i>	
• Concetto chiave		
• Elemento transitivo		
• Agente		
• Strumento		
• Beneficiario		
• Luogo		
• Tempo		
• Forma intellettuale		
• Caso		
• Forma bibliografica		
• Destinazione		
• Forma materiale		

157

Esempi di valenza sintattica:  
funzioni primarie e funzioni secondarie

*Controllo dell'elasticità delle strutture in legno delle chiese*

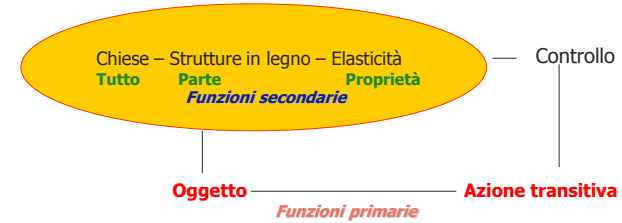

158

Dall'enunciato > ai ruoli > alla stringa

*Controllo dell'elasticità delle strutture in legno delle chiese*

	<u>parte/proprietà</u>	<u>parte/propr.</u>
Concetto chiave	<b>Chiese</b>	<b>Strutture in legno</b>
		<b>Elasticità</b>
Elemento transitivo	<b>Controllo</b>	

1. Chiese - Strutture in legno - Elasticità - Controllo

159

La funzione dell'attività di gruppo nel comportamento sociale dei giovani

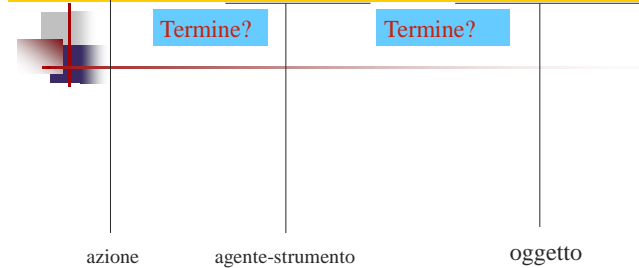

Comportamento sociale dei giovani funzione dell'attività di gruppo  
Giovani Comportamento sociale funzione dell'attività di gruppo

Stringa dopo il controllo terminologico:

Giovani – Comportamento sociale – Ruolo [del] Lavoro di gruppo

160



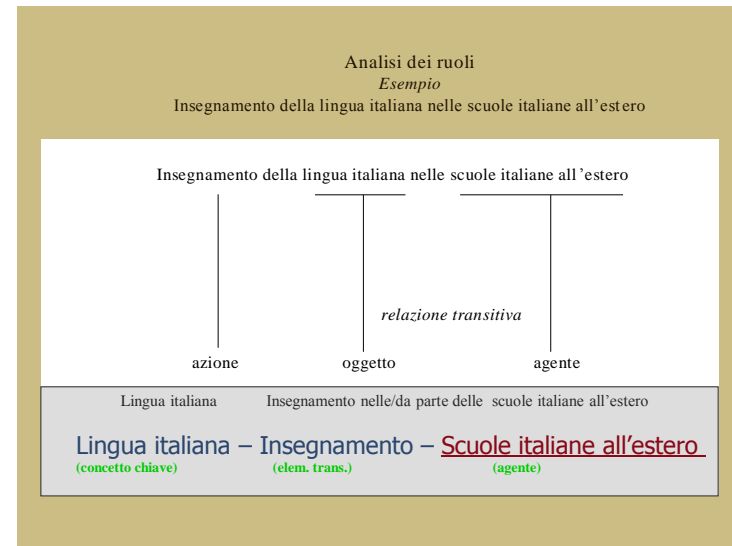
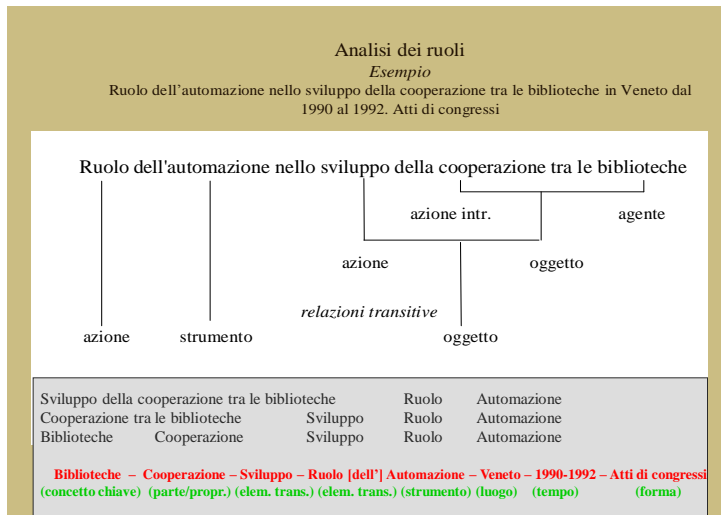

163

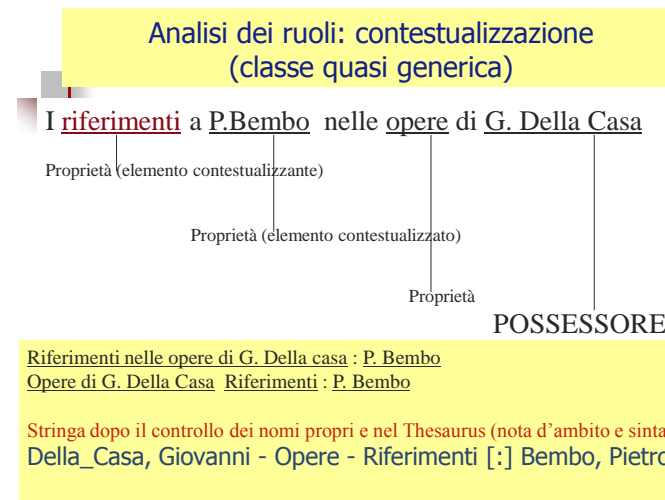

167

L'evangelizzazione [come uno dei temi] degli Atti degli apostoli

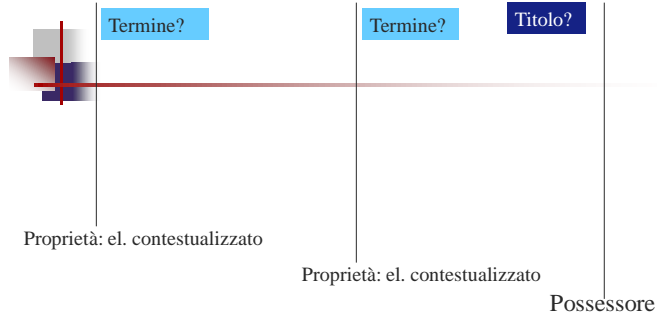

Temi degli Atti degli apostoli Evangelizzazione  
Atti degli apostoli Temi Evangelizzazione

Stringa dopo il controllo del titolo nel catalogo e dei termini nel Thesaurus  
 Bibbia. Nuovo testamento. Atti degli apostoli – Temi [:]  
 Evangelizzazione

Analisi dei ruoli  
 Esempio  
 Rapporti tra politica e Protestantesimo

Rapporti tra politica e Protestantesimo

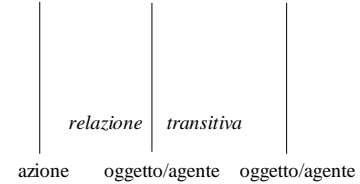

Politica - Rapporti con il Protestantesimo

(concetto chiave) (elem. trans.) (agente)

Analisi dei ruoli  
 Esempio  
 Confronto tra Cristianesimo e New Age

Confronto tra Cristianesimo e New Age



Cristianesimo – Confronto [con] New Age

(concetto chiave) (elem. trans.) (strumento)

Analisi dei ruoli

Affreschi di Benozzo Gozzoli della Chiesa di Sant'Agostino <San Gimignano>

proprietà possessore tutto

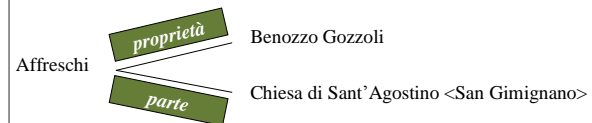

Chiesa di Sant'Agostino <San Gimignano> - Affreschi [di] Benozzo Gozzoli  
 (INTERO) (parte) (possessore)

OPPURE?

Benozzo Gozzoli – Affreschi [della] Chiesa di Sant'Agostino <San Gimignano>  
 (POSSESSORE) (parte/propr.) (intero)

## Corollario del principio di dipendenza dal possessore: precedenza alla relazione di possesso su quella partitiva

*Gli affreschi sono sia proprietà del Possessore Autore (Benozzo Gozzoli) che parte dell' Intero (Chiesa di Sant'Agostino <San Gimignano>)*

**• in questo caso la stringa è costruita applicando un corollario del principio della dipendenza dal possessore, che consiste nella precedenza accordata alla relazione di possesso sulla relazione partitiva:**

Quando nell'enunciato di soggetto siano presenti sia il possessore sia l'intero di uno stesso concetto, il ruolo di concetto chiave è assegnato al termine che rappresenta il possessore e il ruolo di parte/proprietà al sintagma che ha come testa il termine che rappresenta la parte e come modificatore il termine che rappresenta l'intero.

[Guida 4.4.2.1.6 p. 126]

169

## Esempio di Nota sintattica nel Thesaurus

### Affreschi

**PARTE/PROPR.** Segue i termini che indicano la classe di edifici o il singolo edificio e/o lo specifico elemento architettonico sul quale sono stati dipinti, **p.e.**, Chiese – Facciate – Affreschi; Oratorio dei Disciplini <Clusone> - Affreschi. **Quando è citato l'autore**, segue i termini che indicano l'autore e precede i termini che indicano la classe di edifici o il singolo edificio e/o lo specifico elemento architettonico, **p.e.**, Masaccio – Affreschi [della] Cappella Brancacci <Chiesa di Santa Maria del Carmine ; Firenze>

170

## Valenza sintattica

**A ognuna delle relazioni presenti in un enunciato è associata una struttura, formata dall'insieme delle funzioni logiche interrelate**

**L'analisi delle relazioni si compie partendo dai concetti che hanno una valenza sintattica: cioè la capacità di un termine/concetto di creare legami con altri termini, come:**

**• il legame di un'azione transitiva con un oggetto un agente un beneficiario**

**• il legame di una parte con l'intero, di un aspetto con un contesto, di una proprietà col possessore ecc.**

171

## La nota sintattica

Serve di aiuto nelle operazioni di costruzione della stringa di soggetto, fornendo un'istruzione specifica relativa al singolo termine dotato di "forte valenza sintattica", cioè della proprietà di instaurare diversi legami con gli altri termini.

### Contiene:

- l'indicazione del/dei ruoli del termine:  
es. Elemento transitivo; Parte/proprietà; Forma bibliografica ecc.
- l'istruzione sulla posizione del termine nella stringa rispetto ai termini direttamente collegati rispetto alla loro funzione logica = schemi dei ruoli = ordine di citazione
- Esempi di stringhe

172

## Analisi dei ruoli: valenza sintattica di Collezioni

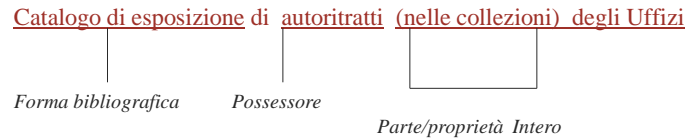

Autoritratti - Collezioni [della] Galleria degli Uffizi - Cataloghi di esposizioni

173

## Collezioni: nota sintattica

**PARTE/PROPR.** Segue i termini che indicano la classe di oggetti raccolti o l'attività che li ha prodotti, e precede i termini che indicano l'individuo o l'organizzazione che possiede la raccolta, p.e., Fotografie - Collezioni; Pittura olandese - Sec. 17. - Collezioni; Uccelli - Collezioni [del] Museo civico di zoologia di Roma; Porcellane - Sec. 18.-19. - Collezioni [del] Palazzo del Quirinale; Scarpa, Carlo - Disegni [di] Architettura - Collezioni [della] Fondazione scientifica Querini Stampalia; Leonardo da Vinci - Disegni [di] Cavalli - Collezioni [della] Royal library <Windsor>. **Quando non è citata la classe di oggetti raccolti o l'attività che li ha prodotti, segue i termini che indicano l'individuo o l'organizzazione che possiede la raccolta,** p.e., Gabinetto disegni e stampe degli Uffizi - Collezioni - Restauro

174

## Analisi dei ruoli

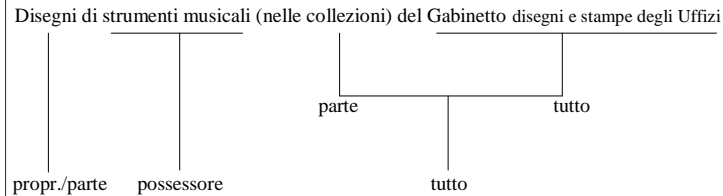

Strumenti musicali Disegni (Collezioni) del Gabinetto disegni e stampe degli Uffizi

**Strumenti musicali - Disegni - Collezioni [del] Gabinetto disegni e stampe degli Uffizi**  
 (concetto chiave) (parte/propr.) (parte/propr.) (intero)

(oppure)

**Strumenti musicali - Disegni [del] Gabinetto disegni e stampe degli Uffizi**  
 (concetto chiave) (parte/propr.)

## Disegni: nota sintattica

**PARTE/PROPR.** Segue i termini che indicano il soggetto raffigurato e precede i termini che indicano il contesto di conservazione, p.e. "Esercito italiano - Uniformi - 1861-1903 - Disegni; Ospedale di Santa Maria della Pietà <Roma> - Sede - Disegni - Cataloghi di esposizioni; Corpo umano - Disegni [della] Akademie der bildenden Künste, Vienna". **Quando è citato anche l'autore, segue i termini che indicano l'autore, ed è seguito dai termini che indicano il soggetto raffigurato e/o dai termini che indicano il contesto di conservazione,** p.e. "Wicar, Jean Baptiste Joseph - Disegni - Collezioni [dell'] Accademia di belle arti <Perugia>; Leonardo da Vinci - Disegni [di] Anatomia - Collezioni [della] Royal library <Windsor>"

176

## Relazioni multiple di possesso

- Tra le due relazioni di possesso, con l'**autore** e con il **soggetto raffigurato**, è data la precedenza alla relazione con l'autore.
- **Cfr. Note sintattiche** sotto Disegni, Fotografie, Documenti, Pittura, Scultura...

177

## Termini con forte valenza sintattica per relazioni multiple



178

**ESEMPIO:** catalogo di esposizione dei disegni di cavalli di Leonardo da Vinci conservati nella Royal Library di Windsor

	Parte/proprietà		Parte/proprietà
<b>Concetto chiave</b>	Leonardo da Vinci	Disegni <i>di</i> Cavalli (ruolo composto)	Collezioni <i>della</i> Royal Library <Windsor>
<b>Forma bibliografica</b>	Cataloghi di esposizioni		

Leonardo da Vinci – Disegni [di] Cavalli – Collezioni [della] Royal library <Windsor> – Cataloghi di esposizioni

179

## Indicizzare con il Nuovo soggettario

L'applicazione  
in Bibliografia nazionale italiana e Polo BNCf

180

## Applicazione del linguaggio in SBN aspetti informatici

L'applicazione della sintassi ha comportato i seguenti adattamenti nei software SBN e BNI :

- Flag "Nuovo Soggettario" attribuito per default, da una certa data in poi, alle nuove stringhe create. Per ora l'INDICE SBN non legge questo flag, l'UNIMARC sì
- Modifica dei programmi SBN di polo perché il sistema potesse accettare stringhe con connettivi
- In corso le modifiche ai programmi Indice SBN a cura di ICCU

181

## Sintassi: approfondimenti per il *Manuale applicativo*

Il gruppo di lavoro Nuovo Soggettario-BNI ha pubblicato in febbraio 2010 il Manuale applicativo, in continuo aggiornamento

disponibile dalla Homepage dell'interfaccia Nuovo soggettario all'indirizzo:

[http://thes.bncf.firenze.sbn.it/Manuale\\_applicativo.pdf](http://thes.bncf.firenze.sbn.it/Manuale_applicativo.pdf)

183

## Cosa vediamo nell'Opac BNCF e in BNI

[Guerra \[e\] Pace - Atteggiamento \[della\] Chiesa cattolica](#)

[Ambiente di lavoro – Sicurezza – Legislazione - Italia](#)

Gli adattamenti, pur minimali, hanno consentito l'impiego del NS dal luglio 2007 nel polo BNCF (e altri).

Sono in corso le modifiche ai programmi di gestione per Indice SBN, a carico dell'ICCU.

<http://www.bncf.firenze.sbn.it>

182

## Alcuni dei temi trattati nel *Manuale applicativo*

– Uso della coordinazione nei ruoli composti, scelte sull'ordine di citazione dei termini coordinati

- Toponimi (nomi geografici) in ruolo nucleare vs. ruolo complementare di luogo
- Varianti sintattiche: cioè varianti singolari di termini al plurale nel Thesaurus, in presenza di "classi di uno" (es. Levi, Primo - Famiglia)
- Stringhe con nomi propri di artisti e loro opere
- Stringhe con nomi propri di opere anonime
- e molto altro...

184